

HISTOIRE DES ARTS

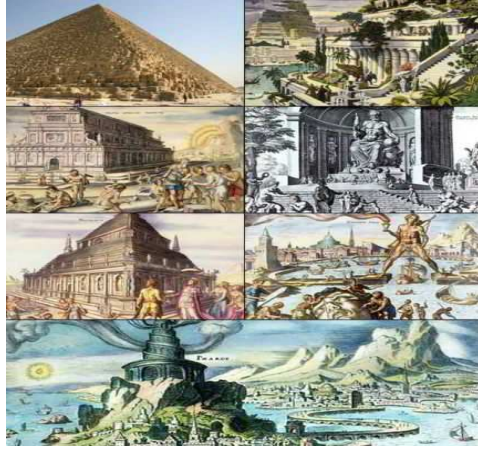

Les sept merveilles du Monde

Classe : 6^{ème}

Période historique : de l'Antiquité au IX^{ème} siècle.

Moment choisi : 447 avant J.C. à 432 avant J.C. . V^{ème} siècle avant J.C.

Thématique : Arts, mythes et religions

Sujet : pourquoi ce monument est-il le symbole de perfection esthétique ? en quoi est –ce l'emblème de la démocratie athénienne au temps de Périclès ?

Domaines artistiques : Arts de l'espace = architecture

Professeur : Melle POSSOVER, professeur d'Histoire.

Œuvre : LE PARTHENON.



Fiche méthode Lire une architecture

I. Présenter le bâtiment, le monument à identifier

- Désignation : type d'édifice

Fonction (théâtre, arc de triomphe, église, abbaye, palais, villa, château...) :
Fonction religieuse et temple où l'on protège le trésor de la cité.

- Lieu : Athènes en Grèce
- Auteurs : Phidias qui a construit la statue chrysléphantine (or + ivoire) de 12 mètres de haut d'Athéna. Athéna est la déesse protectrice de la cité, et la déesse de la guerre et de la sagesse.

Architectes : Ictinos et Callicratès.

- PARTHENON = la demeure d'Athéna Parthénos sur l'ACROPOLE.
- Date de construction : Vème siècle avant J.C.

447 et 432 avant notre ère : construit à une vitesse record il y a deux mille cinq cent ans.
Symbole de perfection esthétique et emblème de la démocratie athénienne au temps de Périclès.

- Contexte de la création :

Temple rectangulaire, orienté est-ouest. Le soleil levant vient frapper la statue d'Athéna Parthénos (« jeune fille »), sculptée par Phidias en or et en ivoire = chrysléphantine de 12 mètres de haut

Architectes : Ictinos et Callicratès

Décoration : le sculpteur Phidias à l'initiative de Périclès

Des centaines d'artistes et d'artisans sont nécessaires

Le temple permet donc d'abriter la statue du dieu dans une salle = le naos + de conserver les objets précieux de la cité.

Bâtiment dorique en marbre du Pentélique

Toit couvert de tuile de marbre

69,51 mètres sur 30,88 mètres

La façade principale s'ouvre à l'est

8X17 colonnes , soit un total de 46 colonnes, composées de 10 à 12 tambours et 20 cannelures

Le NAOS = 9, 815 mètres

Le temple est entouré d'une colonnade = le péristyle : il est donc périptère.

Il est composé de 8 colonnes = il est octastyle

-architecte : sa formation, ses fonctions, d'autres œuvres ?

-moment historique, politique, intellectuel, artistique

2 : acrotère

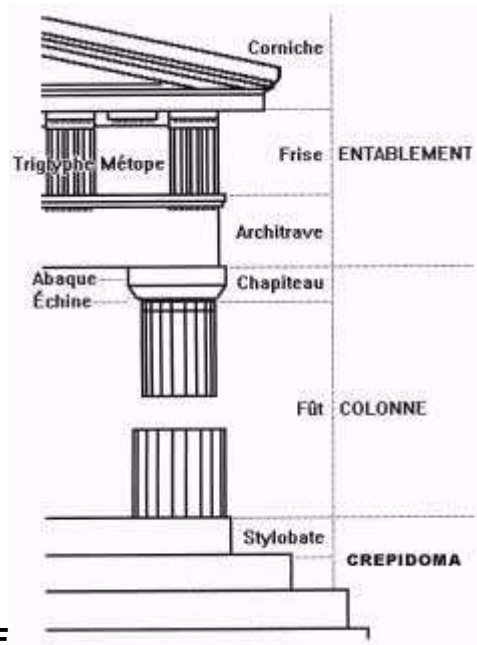
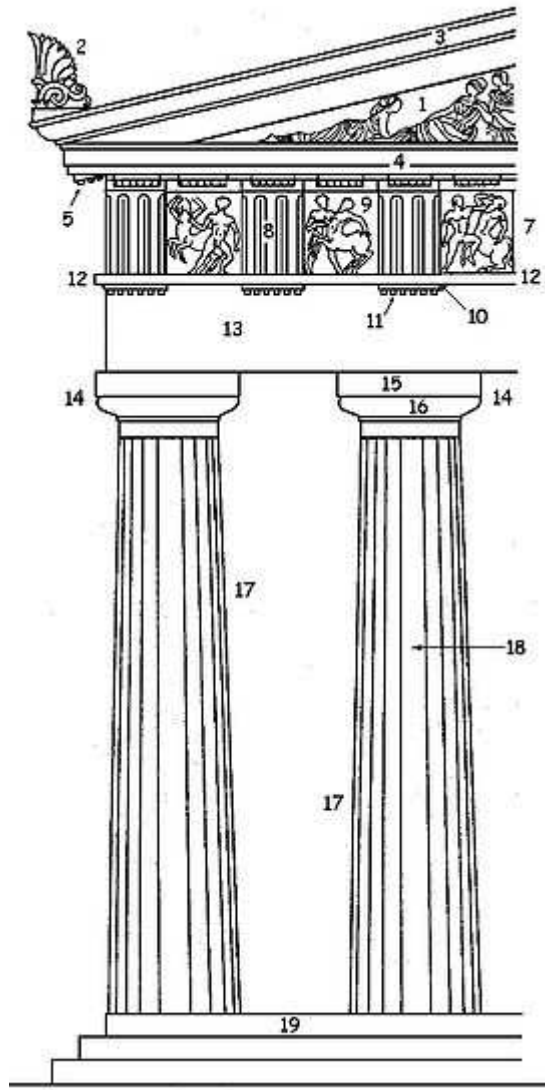

ORDRE DORIQUE

Styles architecturaux

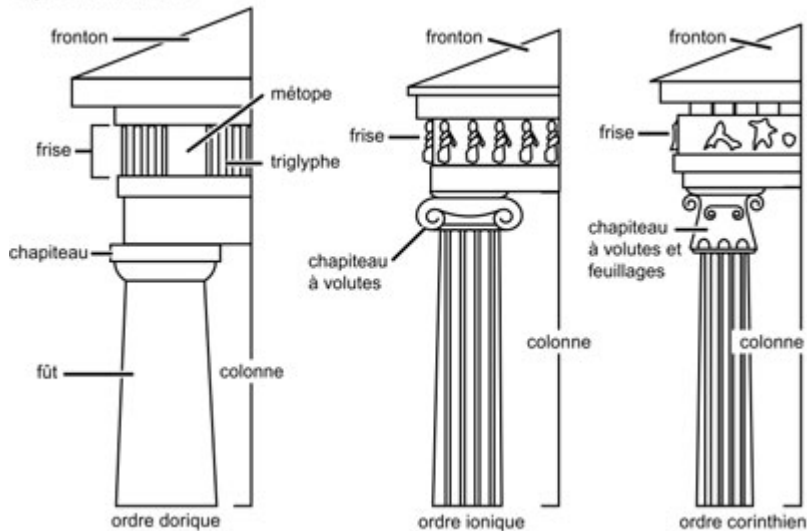

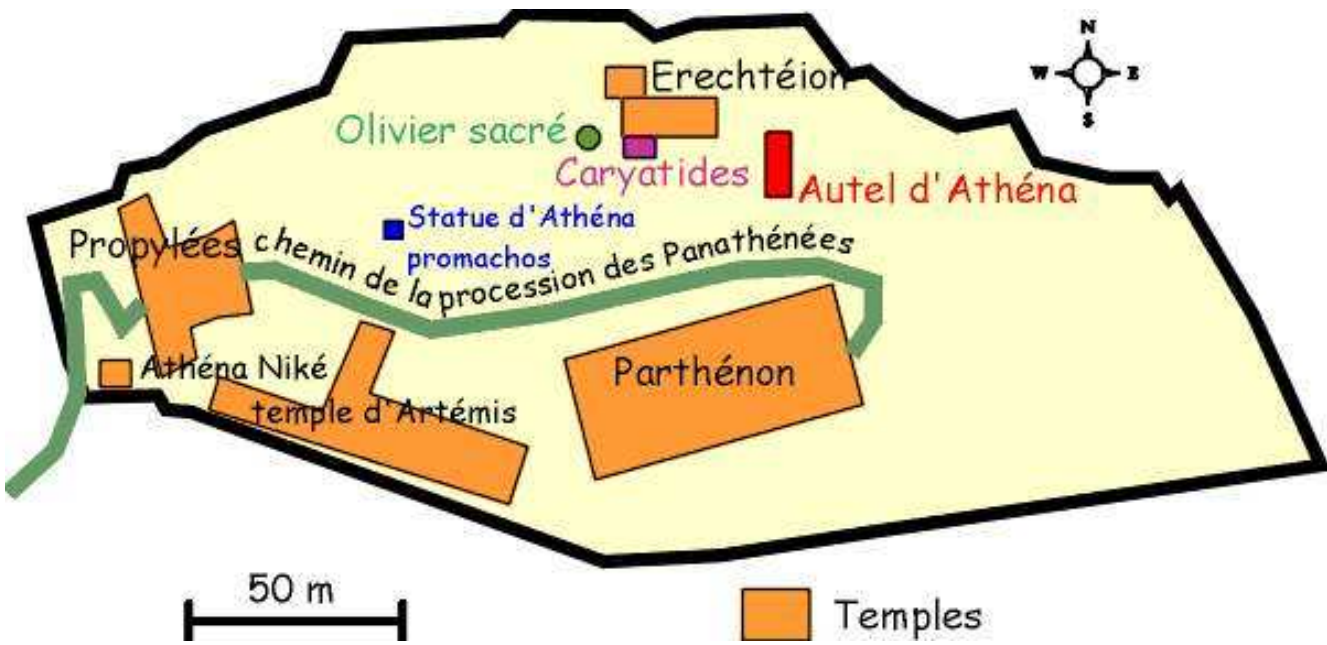
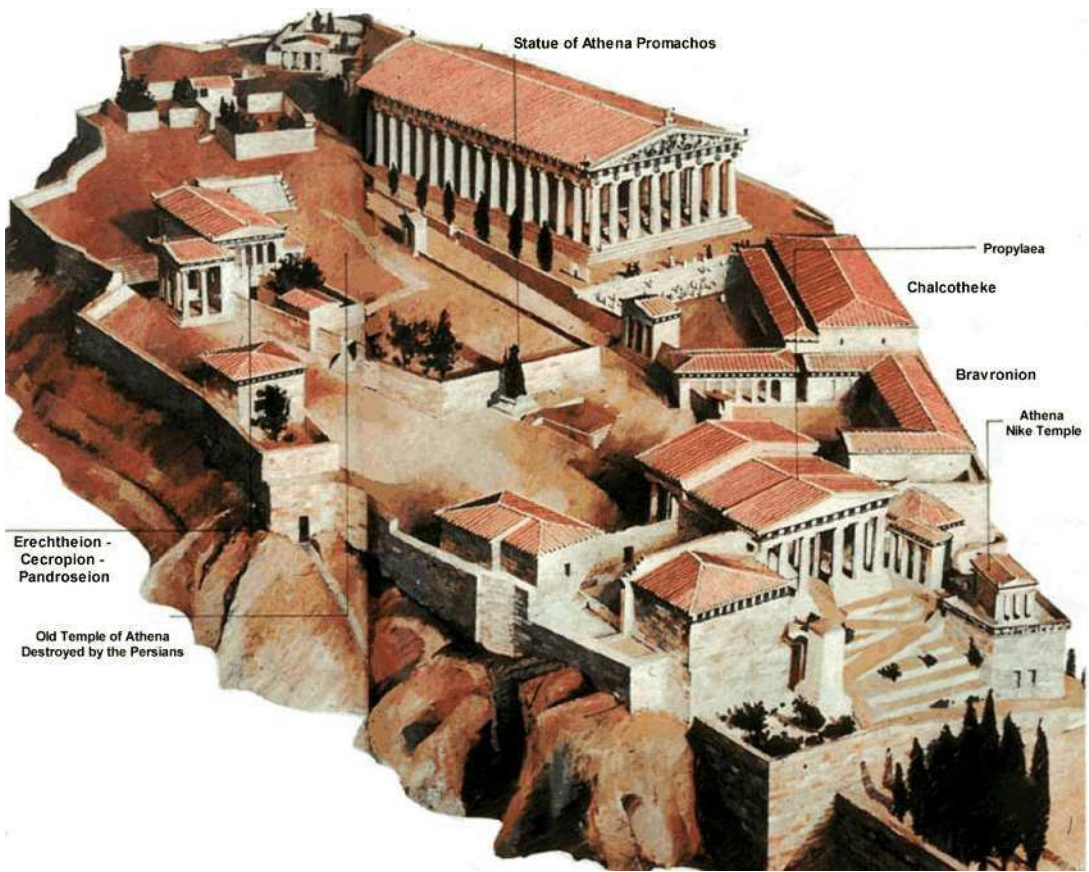

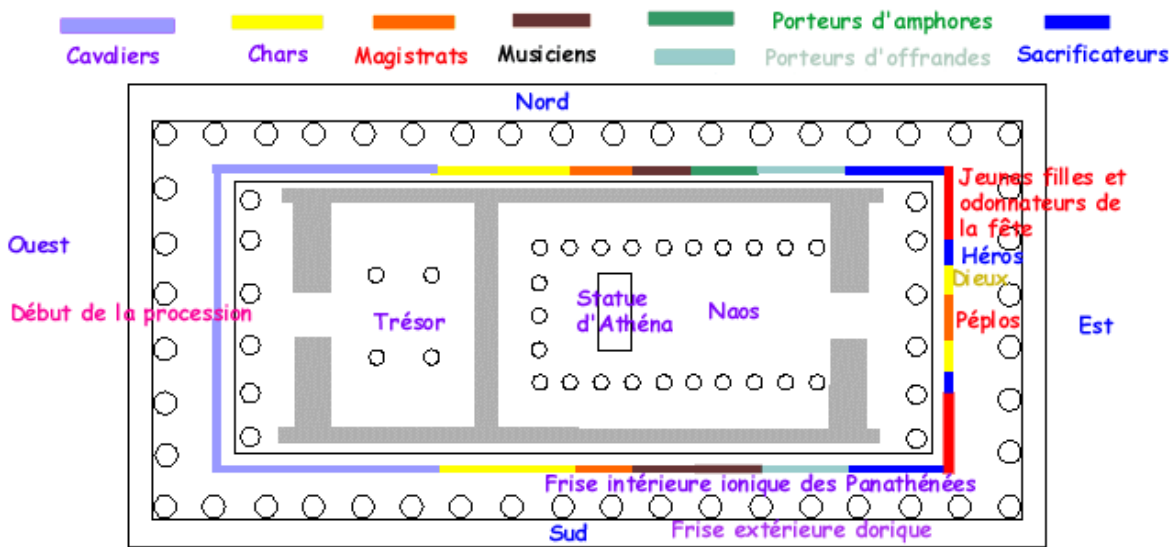

PLAN DU PARTHENON (447-438 av JC).

-commanditaire(s) les citoyens d'Athènes . Périclès avec l'argent de la Ligue de Delos.

II. Analyser l'édifice, sa construction

- Plan : carré, rectangulaire, circulaire, en croix, = la géométrie

Dimensions

Plan rectangulaire : en trompe-l'œil : aucune ligne n'est droite.

Plan du Parthénon

Longueur : 69.5 m

Largeur : 31 m

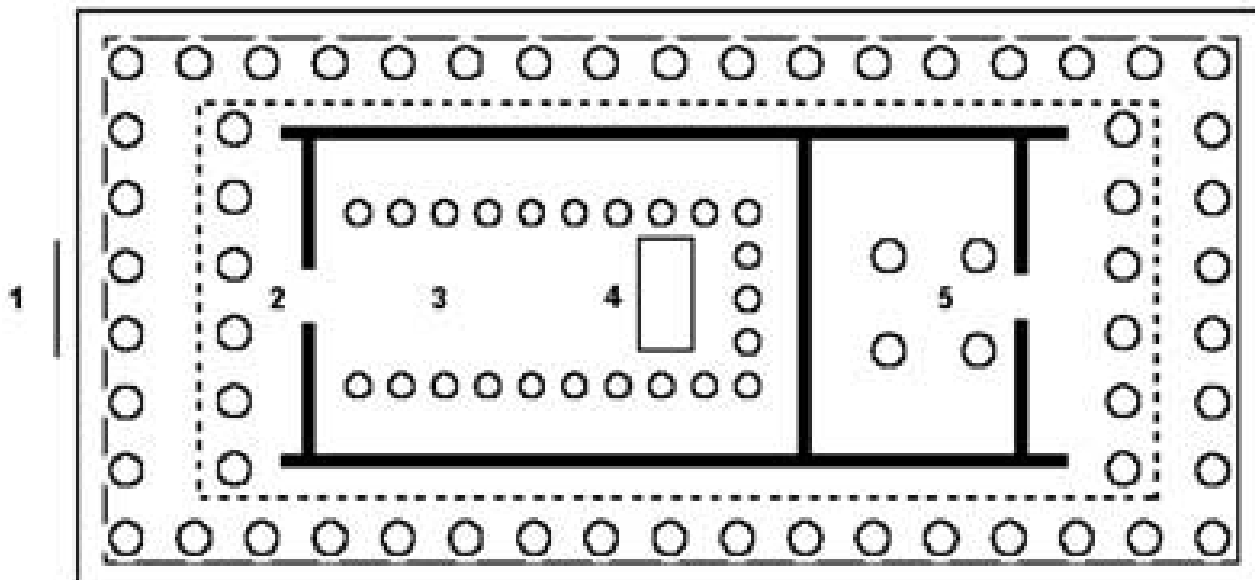

1 : marches

4 : statue d'Athéna

2 : pronaos

5 : salle du trésor

3 : naos

----- frises des Panathénées

Le Parthénon

façade
est

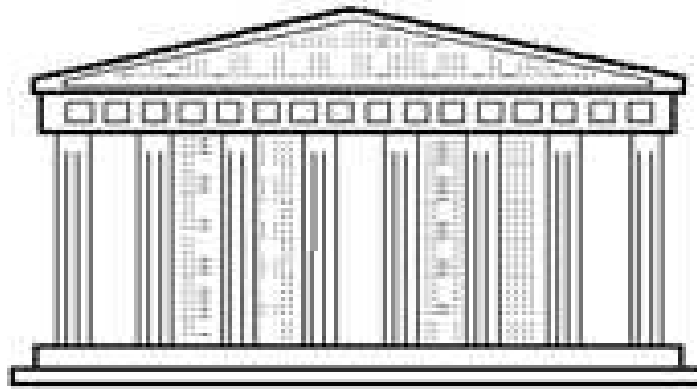

plan

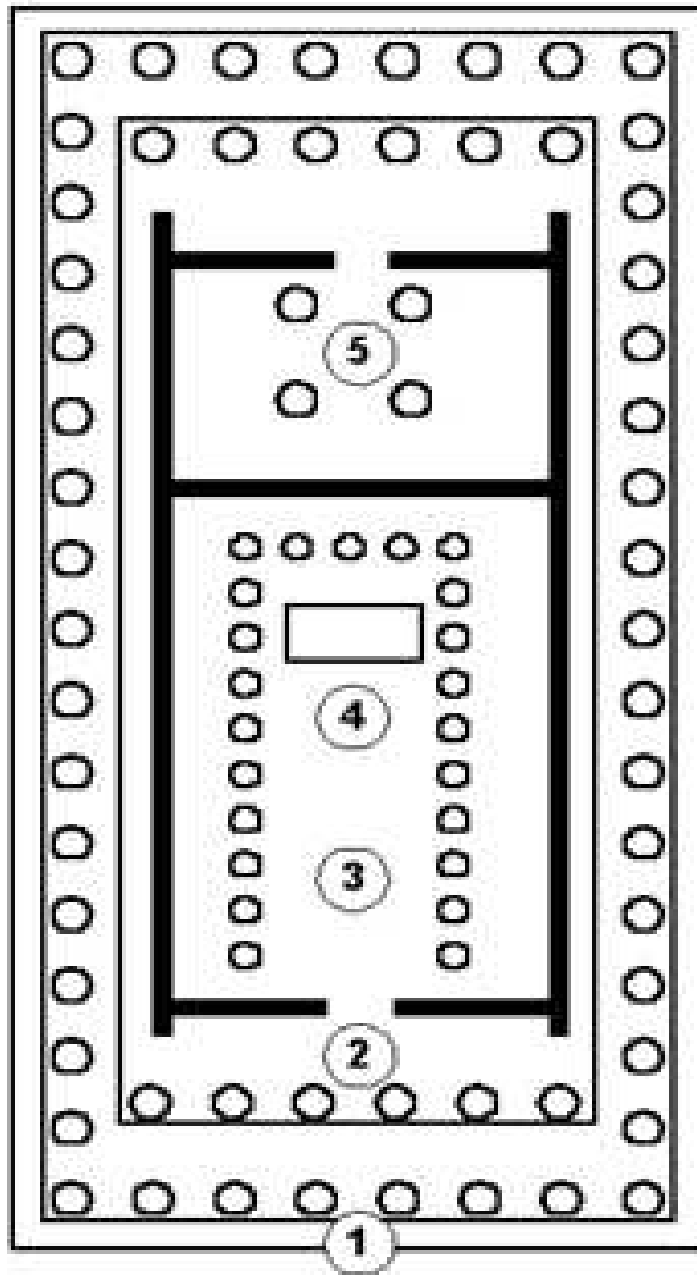

chapiteau
dorique

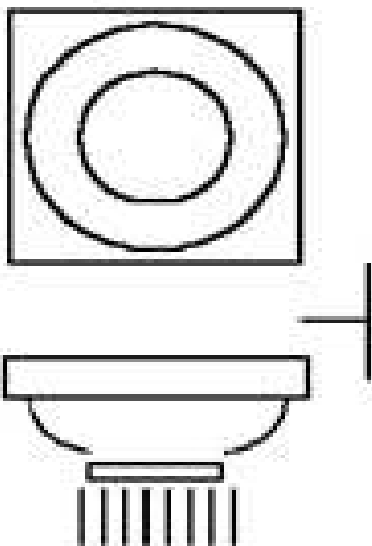

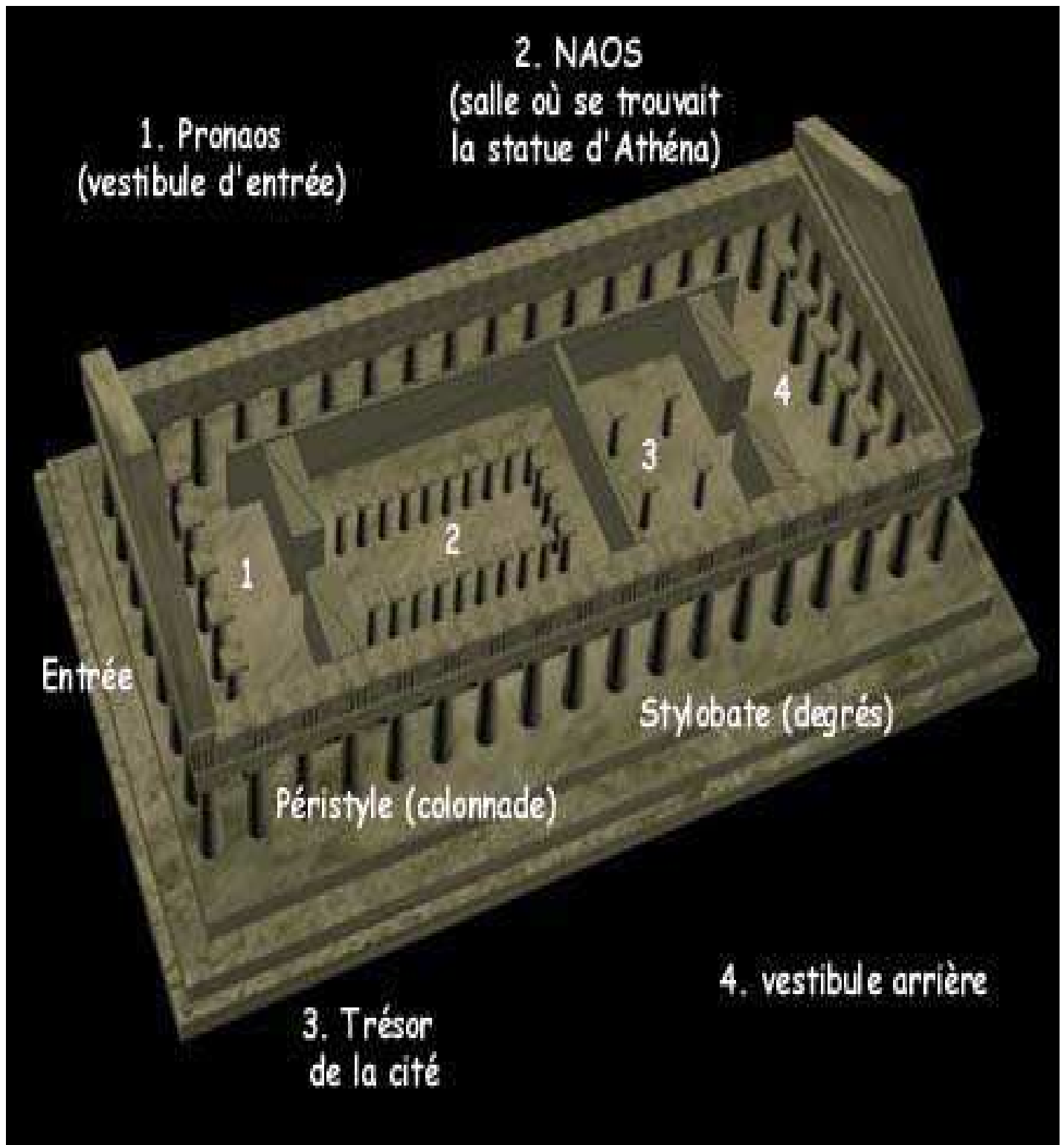

Disposition et orientation. Transformations successives éventuelles

- Façades

- nombre d'étages, fenêtres, colonnes, niches, éléments décoratifs, frises
- toiture : en pente, avec dôme, coupole, lucarnes
- ouvertures : balcons , terrasses, escaliers, fenêtres
- espace éclairé ou fermé sur le monde extérieur
- équilibre entre les vides et les pleins
- lignes : symétrie, courbes, dissymétrie
- je me demande d'où l'édifice devait être vu selon son concepteur



Reconstitution grandeur nature au parc du Centenaire (1897) à Nashville (U.S.A)



Reconstitution d'Athéna. Statue en marbre =copie romaine du 3^{ème} ou 4^{ème} siècle.



III. Conclure en effectuant des rapprochements

- avec d'autres constructions, styles
- références personnelles